



# INSTRUCCIONES DE INSTALACIÓN, SERVICIO Y MANTENIMIENTO KIBER KVB-25



**INOXPA, S.A.**  
c/Telers, 54 Apto. 174  
E-17820 Banyoles  
Girona (Spain)  
Tel. : (34) 972 - 57 52 00  
Fax. : (34) 972 - 57 55 02  
Email: [inoxpa@inoxpa.com](mailto:inoxpa@inoxpa.com)  
[www.inoxpa.com](http://www.inoxpa.com)





## DECLARACIÓN DE CONFORMIDAD CE

(según Directiva 2006/42/CE, anexo II, parte A)

El Fabricante: INOXPA, S.A.  
c/ Telers, 54  
17820 Banyoles (Girona), España

Por la presente, declaramos que los productos

**BOMBA HELICOIDAL**

**KIBER KVB-25**

Denominación

Tipo

están en conformidad con las disposiciones de las Directivas del Consejo:

**Directiva de Máquinas** 2006/42/CE, cumplen con los requerimientos esenciales de dicha Directiva así como de las Normas armonizadas:

UNE-EN ISO 12100-1/2:2004  
UNE-EN 809/AC:2001  
UNE-EN ISO 13857:2008  
UNE-EN 953:1997  
UNE-EN ISO 13732-1:2007

**Directiva de Baja Tensión** 2006/95/CE (que deroga la Directiva 73/23/CEE), y están en conformidad con UNE-EN 60204-1:2006 y UNE-EN 60034-1:2004

**Directiva de Compatibilidad Electromagnética** 2004/108/CE (que deroga la Directiva 89/336/CEE), y están en conformidad con UNE-EN 60034-1:2004

En conformidad con el **Reglamento (CE) nº 1935/2004** sobre materiales y objetos destinados a entrar en contacto con alimentos (derogar Directiva 89/109/CEE), por la cual los materiales que están en contacto con el producto no transfieren sus componentes al mismo en cantidades lo suficientemente grandes para poner en peligro la salud humana

Banyoles, 2012

  
Marc Pons Bague Technical Manager

# 1. Seguridad

## 1.1. MANUAL DE INSTRUCCIONES

Este manual contiene información sobre la recepción, instalación, operación, montaje, desmontaje y mantenimiento para la bomba kiber KVB.

La información publicada en el manual de instrucciones se basa en datos actualizados.

INOXPA se reserva el derecho de modificar este manual de instrucciones sin previo aviso.

## 1.2. INSTRUCCIONES PARA LA PUESTA EN MARCHA

Este manual de instrucciones contiene información vital y útil para que su bomba pueda ser manejada y mantenida adecuadamente.

Leer las instrucciones atentamente antes de poner en marcha la bomba, familiarizarse con el funcionamiento y operación de su bomba y atenerse estrictamente a las instrucciones dadas. Es muy importante guardar estas instrucciones en un lugar fijo y cercano a su instalación.

## 1.3. SEGURIDAD

### 1.3.1. Símbolos de advertencia



Peligro para las personas en general



Peligro de lesiones causadas por piezas rotativas del equipo.



Peligro eléctrico



Peligro! Agentes cáusticos o corrosivos.



Peligro! Cargas en suspensión



Peligro para el buen funcionamiento del equipo.



Obligación para garantizar la seguridad en el trabajo.



Obligación de utilizar gafas de protección.

## 1.4. INSTRUCCIONES GENERALES DE SEGURIDAD



Lea atentamente el manual de instrucciones antes de instalar la bomba y ponerla en marcha. En caso de duda, contacte con INOXPA.

### 1.4.1. Durante la instalación



Tenga siempre en cuenta las *Especificaciones Técnicas* del capítulo 8.

No ponga nunca en marcha la bomba antes de conectarla a las tuberías.

Compruebe que las especificaciones del motor son las correctas, en especial si por las condiciones de trabajo existe riesgo de explosión.



Durante la instalación todos los trabajos eléctricos deben ser llevados a cabo por personal autorizado.

### 1.4.2. Durante el funcionamiento



Tenga siempre en cuenta las *Especificaciones Técnicas* del capítulo 8. No podrán sobrepasarse NUNCA los valores límite especificados.

No toque NUNCA la bomba o las tuberías durante su funcionamiento si la bomba está siendo utilizada para trasegar líquidos calientes o durante la limpieza.



La bomba contiene piezas en movimiento. No introducir nunca los dedos en la bomba durante su funcionamiento.



No trabajar NUNCA con las válvulas de aspiración e impulsión cerradas.

No rociar NUNCA el motor eléctrico directamente con agua. La protección del motor estándar es IP-55: protección contra el polvo y rociaduras de agua.

#### 1.4.3. Durante el mantenimiento



Tener siempre en cuenta las *Especificaciones Técnicas* del capítulo 8.

No desmontar NUNCA la bomba hasta que las tuberías hayan sido vaciadas. Recuerde que siempre va a quedar líquido en el cuerpo de la bomba (si no lleva purga). Tener en cuenta que el líquido bombeado puede ser peligroso o estar a altas temperaturas. Para estos casos consultar las regulaciones vigentes en cada país.

No dejar las piezas sueltas por el suelo.



Desconectar SIEMPRE el suministro eléctrico de la bomba antes de empezar el mantenimiento. Quitar los fusibles y desconectar los cables de los terminales del motor.

Todos los trabajos eléctricos deben ser llevados a cabo por personal autorizado.

#### 1.4.4. De conformidad con las instrucciones

Cualquier incumplimiento de las instrucciones podría derivar en un riesgo para los operarios, el ambiente y la máquina, y podría resultar en la pérdida del derecho a reclamar daños.

Este incumplimiento podría comportar los siguientes riesgos:

- Avería de funciones importantes de las máquinas / planta.
- Fallos de procedimientos específicos de mantenimiento y reparación.
- Amenaza de riesgos eléctricos, mecánicos y químicos.
- Pondría en peligro el ambiente debido a las sustancias liberadas.

#### 1.4.5. Garantía

Cualquier garantía emitida quedará anulada de inmediato y con pleno derecho, y además se indemnizará a INOXPA por cualquier reclamación de responsabilidad civil de productos presentada por terceras partes si:

- Los trabajos de servicio y mantenimiento no han sido realizados siguiendo las instrucciones de servicio, las reparaciones no han sido realizadas por nuestro personal o han sido efectuadas sin nuestra autorización escrita;
- Existieran modificaciones sobre nuestro material sin previa autorización escrita;
- Las piezas utilizadas o lubricantes no fueran piezas de origen INOXPA;
- El material ha sido utilizado de modo incorrecto o con negligencia o no haya sido utilizado según las indicaciones y destino;
- Las piezas de la bomba están dañadas por haber sido expuestas a una fuerte presión al no existir una válvula de seguridad.

Las Condiciones Generales de Entrega que ya tiene en su poder también son aplicables.



No podrá realizarse modificación alguna de la máquina sin haberlo consultado antes con el fabricante. Para su seguridad utilice piezas de recambio y accesorios originales.

El uso de más piezas eximirá al fabricante de toda responsabilidad.

El cambio de las condiciones de servicio sólo podrá realizarse con previa autorización escrita de INOXPA

En caso que tengan duda o que deseen explicaciones más completas sobre datos específicos (ajustes, montaje, desmontaje...) no duden en contactar con nosotros

## 2. Índice

|  |    |
|--|----|
| <b>1. Seguridad</b>                              |    |
| 1.1. Manual de instrucciones.....                | 3  |
| 1.2. Instrucciones para la puesta en marcha..... | 3  |
| 1.3. Seguridad.....                              | 3  |
| 1.4. Instrucciones generales de seguridad.....   | 3  |
| <b>2. Índice</b>                                 |    |
| <b>3. Información General</b>                    |    |
| 3.1. Descripción.....                            | 6  |
| 3.2. Campo de aplicación.....                    | 6  |
| <b>4. Instalación</b>                            |    |
| 4.1. Recepción de la bomba.....                  | 7  |
| 4.2. Transporte y almacenamiento.....            | 7  |
| 4.3. Ubicación.....                              | 8  |
| 4.4. Instalación eléctrica.....                  | 8  |
| <b>5. Puesta en marcha</b>                       |    |
| 5.1. Puesta en marcha.....                       | 9  |
| <b>6. Incidentes de funcionamiento</b>           |    |
| <b>7. Mantenimiento</b>                          |    |
| 7.1. Generalidades.....                          | 11 |
| 7.2. Almacenamiento.....                         | 11 |
| 7.3. Limpieza.....                               | 11 |
| 7.4. Desmontaje / montaje de la bomba.....       | 12 |
| <b>8. Especificaciones Técnicas</b>              |    |
| 8.1. Especificaciones Técnicas.....              | 14 |
| 8.2. Pesos.....                                  | 14 |
| 8.3. Dimensiones.....                            | 15 |
| 8.4. Sección bomba.....                          | 16 |
| 8.5. Lista de piezas.....                        | 17 |

# 3. Información General

## 3.1. DESCRIPCIÓN

La bomba Kiber KVB-25 de INOXPA, forman parte de nuestra gama de bombas con rotor helicoidal de desplazamiento positivo indicadas para líquidos viscosos. Este diseño es específico para vaciar bidones cerrados los cuales tengan un conexión de diámetro 60mm o mayor.

Las partes hidráulicas que configuran la bomba son el rotor y el estator. El rotor es un husillo sin-fin helicoidal de sección circular. El estator tiene dos filetes y una longitud de paso doble que la del rotor, esto permite que entre el estator y el rotor queden cavidades vacías que se aprovechan para desplazar el fluido. Cuando el rotor gira dentro del estator, estas cavidades se desplazan longitudinalmente desde la aspiración a la impulsión. Este tipo de bombas son adecuadas para presiones hasta los 6 bar.

Todas las piezas de la bomba que están en contacto con el producto bombeado están fabricadas en acero inoxidable AISI 316L. El estator está fabricado en NBR, de acuerdo con la norma FDA, y la obturación estándar es mediante un cierre mecánico EN 12756. La conexión estándar es de R1½", y se puede montar con un motor director o un moto-reductor. Este equipo es apto para su uso en procesos alimentarios.

## 3.2. CAMPO DE APLICACIÓN

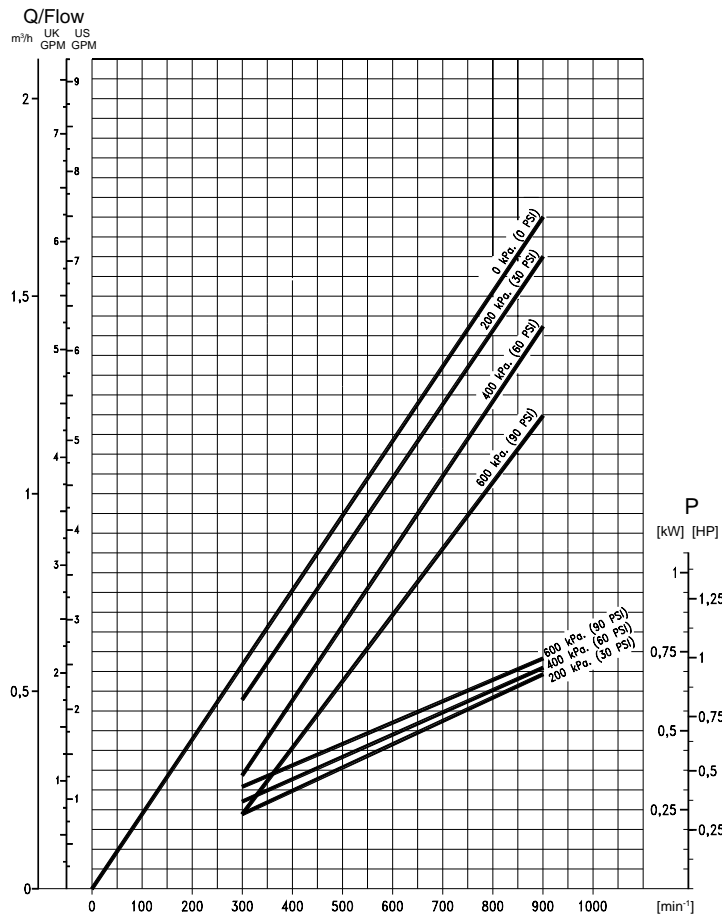

El campo de aplicación para cada tipo de bomba es limitado. La bomba fue seleccionada para unas condiciones de bombeo en el momento de realizarse el pedido. INOXPA no se responsabilizará de los daños que puedan ocasionarse si la información facilitada por el comprador es incompleta (naturaleza del líquido, RPM...).

# 4. Instalación

## 4.1. RECEPCIÓN DE LA BOMBA



**INOXPA no puede hacerse responsable del deterioramiento del material debido al transporte o desembalaje. Comprobar visualmente que el embalaje no ha sufrido daños.**

Con la bomba se adjunta la siguiente documentación:

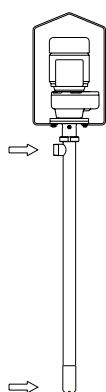

- Hojas de envío.
- Manual de Instrucciones y Servicio de la bomba.
- Manual de Instrucciones y Servicio del motor (\*)
- (\*) si la bomba ha sido suministrada con motor desde INOXPA.

Desempaquetar la bomba y comprobar:



- Las conexiones de aspiración y de impulsión de la bomba, retirando cualquier resto del material de embalaje.
- Comprobar que la bomba y el motor no han sufrido daños.
- En caso de no hallarse en condiciones o/y de no reunir todas las piezas, el transportista deberá realizar un informe a la mayor brevedad.

### 4.1.1. Identificación de la bomba

|   |  |   |   |
|---|--|---|---|
|  |  | INOXPA S.A.<br>C. Tèlers, 54 · P.O. BOX 174<br>17820 BANYOLES · GIRONA (SPAIN)<br>Tel.972 57 52 00 · Fax.972 57 55 02<br>www.inoxpa.com |  |
| <input type="checkbox"/>  | YEAR <input type="text"/>                      | <input type="checkbox"/>  | ← Número de serie   |
| MODEL <input type="text"/>  | Nº <input type="text"/>                        | ←   |   |
| kW <input type="text"/> min <sup>-1</sup> <input type="text"/>                      | V <input type="text"/> Hz <input type="text"/> |   |   |
| Qm <sup>3</sup> /h <input type="text"/> Hm <input type="text"/>                     | Ø IMPELLER <input type="text"/>                |   |   |

Placa bomba

## 4.2. TRANSPORTE Y ALMACENAMIENTO

Levantar la bomba a través del soporte accionamiento, como se indica a continuación:

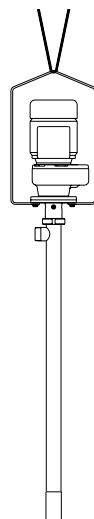

#### 4.3. UBICACIÓN

Situar la bomba dentro del bidón, teniendo siempre la zona del estator sumergida.



Asegurarse que la bomba no trabaja en seco ya que se deteriorará rápidamente el estator.

#### 4.4. INSTALACIÓN ELÉCTRICA



Dejar la conexión de los motores eléctricos al personal cualificado.  
Tomar las medidas necesarias para prevenir averías en las conexiones y cables.



El equipo eléctrico, los bornes y los componentes de los sistemas de control todavía pueden transportar corriente cuando están desconectados. El contacto con ellos puede poner en peligro la seguridad de los operarios o causar desperfectos irreparables al material.

Antes de manipular la bomba, asegurarse que no llega corriente al cuadro eléctrico.

- Conectar motor según las instrucciones suministradas por el fabricante del motor.
- Comprobar el sentido de giro (ver etiqueta señalizadora sobre la bomba).

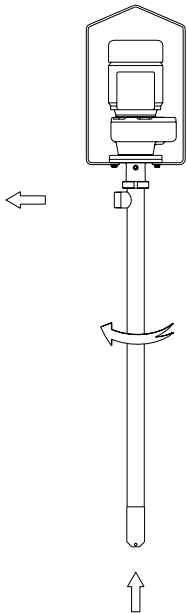

Poner en marcha el motor de la bomba momentáneamente. Asegurarse, mirando la bomba desde arriba, que la dirección de rotación del ventilador del motor es en sentido horario.



Comprobar SIEMPRE el sentido de giro del motor con líquido en el interior de la bomba.



## 5. Puesta en marcha



Antes de poner en marcha la bomba, lea con atención las instrucciones del capítulo 4. [Instalación](#).

### 5.1. PUESTA EN MARCHA



Leer con atención el capítulo 8. [Especificaciones Técnicas](#). INOXPA no puede responsabilizarse de un uso incorrecto del equipo.



No tocar NUNCA la bomba o las tuberías si se están bombeando líquidos a alta temperatura.

#### 5.1.1. Comprobaciones antes de poner en marcha la bomba

- Abrir completamente la válvula de cierre de la tubería de impulsión.
- Comprobar que el estator está sumergido.



La bomba no debe girar NUNCA en seco.

- Comprobar que la dirección de rotación del motor es correcta.
- Comprobar que el suministro eléctrico concuerda con el que indica la placa del motor.

#### 5.1.2. Comprobaciones al poner en marcha la bomba

- Comprobar que la bomba no hace ruidos extraños.
- Comprobar si la presión de entrada absoluta es suficiente, para evitar que cavitación en la bomba. Ver curva para la presión mínima requerida por encima de la presión de vapor (NPSHr).
- Controlar la presión de impulsión.
- Comprobar que no existan fugas por las zonas de obturación.



Controlar el consumo del motor para evitar una sobrecarga eléctrica.

## 6. Incidentes de funcionamiento

En la tabla adjunta se pueden encontrar soluciones a problemas que puedan surgir durante el funcionamiento de la bomba. Se supone que la bomba está bien instalada y que ha sido seleccionada correctamente para la aplicación. Contactar con INOXPA en caso de necesitar servicio técnico.

| Incidentes de funcionamiento                  | Causas probables   |
|---|--------------------|
| Sobrecarga del motor.                         | 3.                 |
| La bomba da un caudal o presión insuficiente. | 1, 2, 3, 4, 9, 10. |
| Caudal / presión de impulsión irregular.      | 1, 3.              |
| Ruido y vibraciones.                          | 2, 3, 4, 7, 10.    |
| La bomba se atasca.                           | 3, 4, 7.           |
| Bomba sobrecalentada.                         | 3, 4, 7.           |
| Desgaste anormal.                             | 4, 7, 10, 11.      |
| Fuga por el cierre mecánico.                  | 5, 6, 8.           |

| Causas probables   | Soluciones  |
|--|---|
| 1 Sentido de giro erróneo.                               | Invertir el sentido de giro.  |
| 2 Presión de impulsión demasiado alta.                   | Si es necesario, disminuir las pérdidas de carga, p. ej., aumentando el diámetro de la tubería. |
| 3 Viscosidad del líquido demasiado alta.                 | Disminuir la viscosidad, p. ej., por calefacción del líquido                                    |
| 4 Temperatura del líquido demasiado alta.                | Disminuir la temperatura por refrigeración del líquido.   |
| 5 Cierre mecánico dañado o desgastado.                   | Reemplazar el cierre.   |
| 6 Estator y juntas tóricas inadecuadas para el líquido.  | Montar las juntas tóricas correctas consultando con el proveedor.                               |
| 7 Cuerpos extraños en el líquido.                        | Colocar un filtro en la tubería de aspiración.  |
| 8 Tensión del muelle del cierre mecánico demasiado baja. | Ajustar según se indica en este manual.   |
| 9 Velocidad de la bomba demasiado baja.                  | Aumentar la velocidad.  |
| 10 Estator desgastado o que haya trabajado en seco.      | Reemplazar el estator.  |
| 11 Líquido muy abrasivo                                  | Montar el estator del material más adecuado (consultar con el proveedor)                        |



Si los problemas persisten deberá prescindir de la bomba de inmediato. Contactar con el fabricante de la bomba o su representante.

# 7. Mantenimiento

## 7.1. GENERALIDADES

Esta bomba, como cualquier otra máquina, requiere un mantenimiento. Las instrucciones contenidas en este manual tratan sobre la identificación y reemplazamiento de las piezas de recambio. Las instrucciones han sido preparadas para el personal de mantenimiento y para aquellas personas responsables del suministro de las piezas de recambio.



Leer atentamente el capítulo 8. *Especificaciones técnicas*.

Todo el material cambiado debe ser debidamente eliminado / reciclado según las directivas vigentes en cada zona.



Desconectar SIEMPRE la bomba antes de empezar los trabajos de mantenimiento.

### 7.1.1. Comprobar el cierre mecánico

Comprobar periódicamente que no existan fugas en la zona del eje. En caso de fugas a través del cierre mecánico, reemplazarlo siguiendo las instrucciones descritas en el apartado *Montaje y Desmontaje*.

## 7.2. ALMACENAMIENTO

Antes de almacenar la bomba ésta debe estar completamente vacía de líquidos. Evitar en lo posible la exposición de las piezas a ambientes excesivamente húmedos.

## 7.3. LIMPIEZA



El uso de productos de limpieza agresivos como la sosa cáustica y el ácido nítrico pueden producir quemaduras en la piel.

Utilizar guantes de goma durante los procesos de limpieza.



Utilizar siempre gafas protectoras.

Desmontar la bomba como se indica en el apartado *Montaje y Desmontaje* para su limpieza manual.

Para eliminar restos de productos de limpieza realizar SIEMPRE un enjuague final con agua limpia al finalizar el proceso de limpieza.

## 7.4. DESMONTAJE / MONTAJE DE LA BOMBA

### 7.4.1. Estátor, rotor

#### ↓ Desmontaje

Desenroscar el estátor (22) con la ayuda de una varilla en el agujero que lleva el estátor. Tener en cuenta que la rosca es a izquierdas. Sacar el cuerpo (01) de la bomba aflojando la tuerca que lleva el soporte brida (04) y teniendo en cuenta también que la rosca es a izquierdas. Quitar el rotor (21) sacando previamente el tornillo (52) y tuerca (54).



**Las roscas del estátor y la parte superior del cuerpo son a izquierdas**

#### ↑ Montaje

Montar el rotor (21) en el eje (05) a través del tornillo (52), arandela (53) y tuerca (54). Colocar la junta tórica (80) en el cuerpo (01) y montarlo al soporte brida (04) a través de la tuerca con rosca a izquierdas. Situar la arandela tope (31A) en el estátor (22) y fijarlo en el cuerpo (01) hasta hacer tope con la ayuda de una varilla en el agujero del estátor, a través de la rosca a izquierdas.

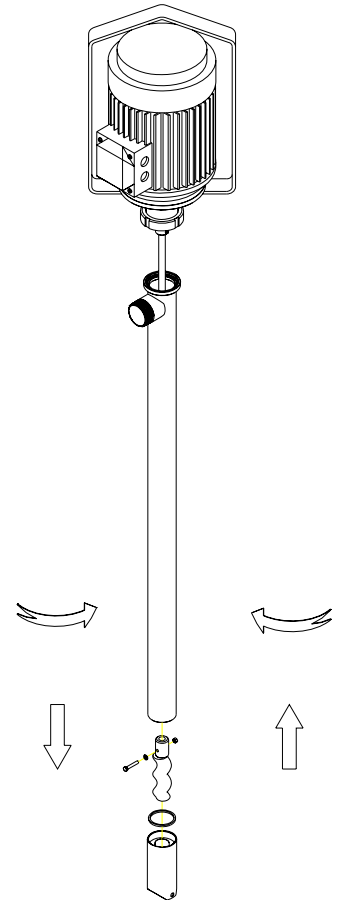

### 7.4.2. Cierre mecánico simple

#### ↓ Desmontaje

Proceder al desmontaje con la bomba en posición horizontal. Aflojar el espárrago (55) del casquillo tope cierre (31) y deslizarlo para sacarlo juntamente con la parte giratoria del cierre mecánico (08). Quitar la tapa cierre (09) con la parte estacionaria del cierre alojada.

#### ↑ Montaje

Colocar la parte estacionaria del cierre mecánico (08) en el alojamiento de la tapa cierre (09) y montarla luego en el centraje del soporte brida (04). Deslizar por el eje la parte giratoria del cierre y el casquillo tope cierre (31) y fijar el casquillo según la cota de la figura posterior a través del espárrago (55).

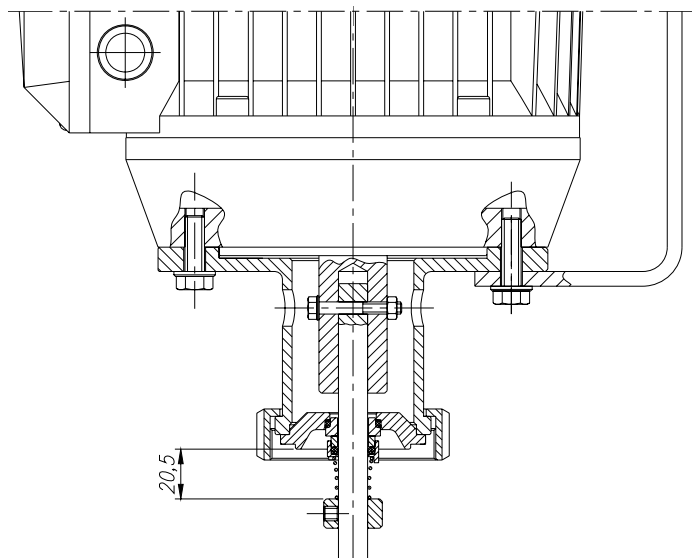

### 7.4.3. Cambio de accionamiento

#### ↓ Desmontaje

Proceder primeramente al desmontaje según el apartado anterior.

Quitar el tornillo (52A), tuerca (54) y el eje (05). Finalmente, aflojar los tornillos (52B y 52C) para sacar el soporte brida (04) y el soporte accionamiento (06).

#### ↑ Montaje

Hacer dos taladros en el eje del accionamiento (93) según la figura siguiente. Montar el eje (05) en el taladro del accionamiento y fijarlo a través del tornillo (52A) y tuerca (54). Colocar el soporte brida (04) y el soporte accionamiento (06) en la brida del accionamiento fijándolos con los tornillos (52B y 52C) y arandelas (53A).

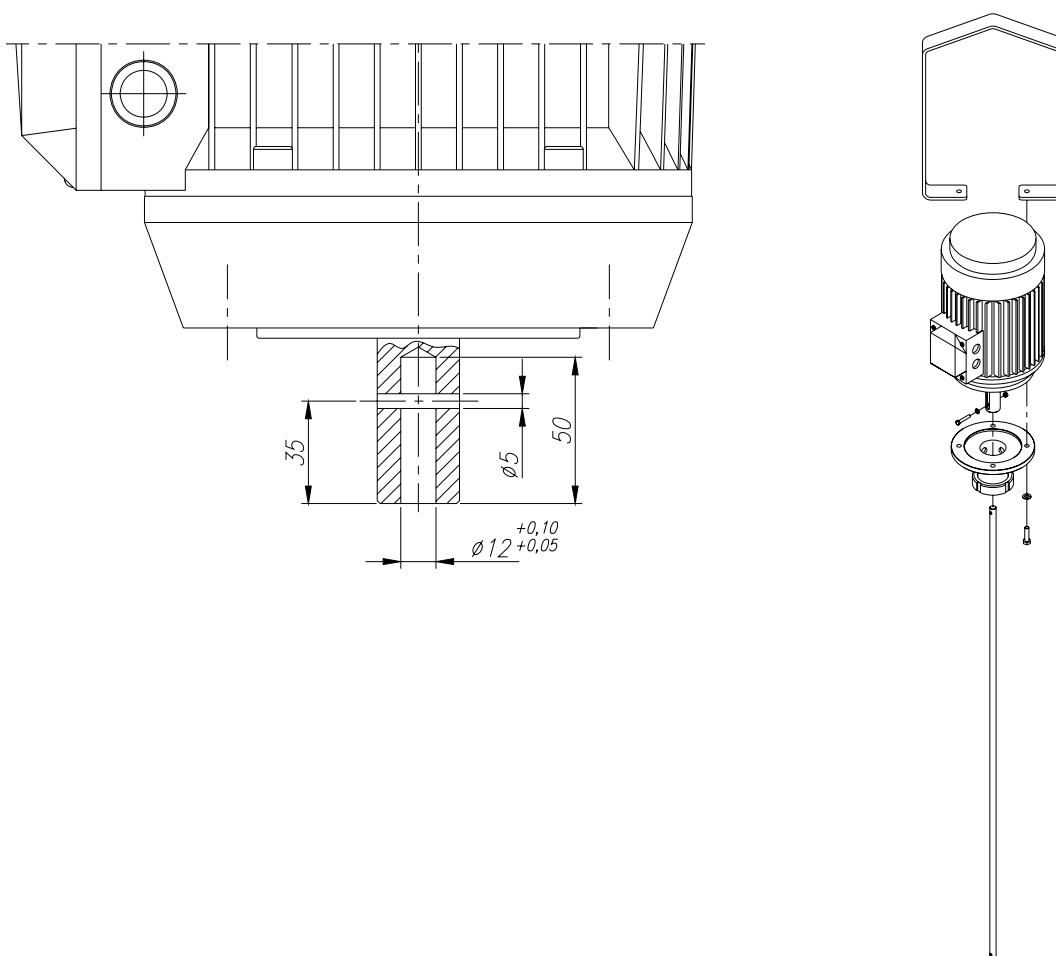

# 8. Especificaciones Técnicas

## 8.1. ESPECIFICACIONES TÉCNICAS

|                                     |                                  |
|-------------------------------------|----------------------------------|
| Caudal a 900 rpm. ....              | 28 l/min.                        |
| Caudal a 750 rpm. ....              | 23 l/min.                        |
| Caudal a 500 rpm. ....              | 16 l/min.                        |
| Caudal a 300 rpm. ....              | 10 l/min.                        |
| Presión máxima de trabajo .....     | 6 bar (87 PSI)                   |
| Viscosidad máxima.....              | 40.000 mPas                      |
| Temperatura de funcionamiento ..... | -10 °C a +85°C<br>14 °F a 185 °F |
| Nivel sonoro .....                  | 60-80 dB(A)                      |
| Conexión impulsión .....            | R 1 ½"                           |
| Diámetro tubo bomba .....           | 54 mm.                           |

### Materiales

|   |                           |
|---|---------------------------|
| Estátor .....                                 | NBR negro según norma FDA |
| Piezas en contacto con el producto .....      | AISI 316L                 |
| Otras piezas en acero inoxidable .....        | AISI 304                  |
| Juntas en contacto con el producto .....      | NBR (estándar)            |
| Otros materiales de estátors opcionales ..... | NBR blanco, EPDM          |
| Acabado superficial .....                     | Pulido estándar           |

### Cierre mecánico

|                                   |                        |
|-----------------------------------|------------------------|
| Tipo de cierre .....              | Cierre simple interior |
| Material parte estacionaria ..... | Silicio                |
| Material parte giratoria .....    | Silicio                |
| Material juntas .....             | Vitón                  |



Cuando el nivel de ruido en el área de operación exceda de 85 dB(A) utilice una protección especial.

## 8.2. PESOS

| Tipo Bomba | Peso sin accionamiento [Kg] | Peso con motor [Kg] | Peso con moto-reductor [Kg] |
|------------|-----------------------------|---------------------|-----------------------------|
| KVB-25     | 8                           | 36                  | 33                          |

### 8.3. DIMENSIONES

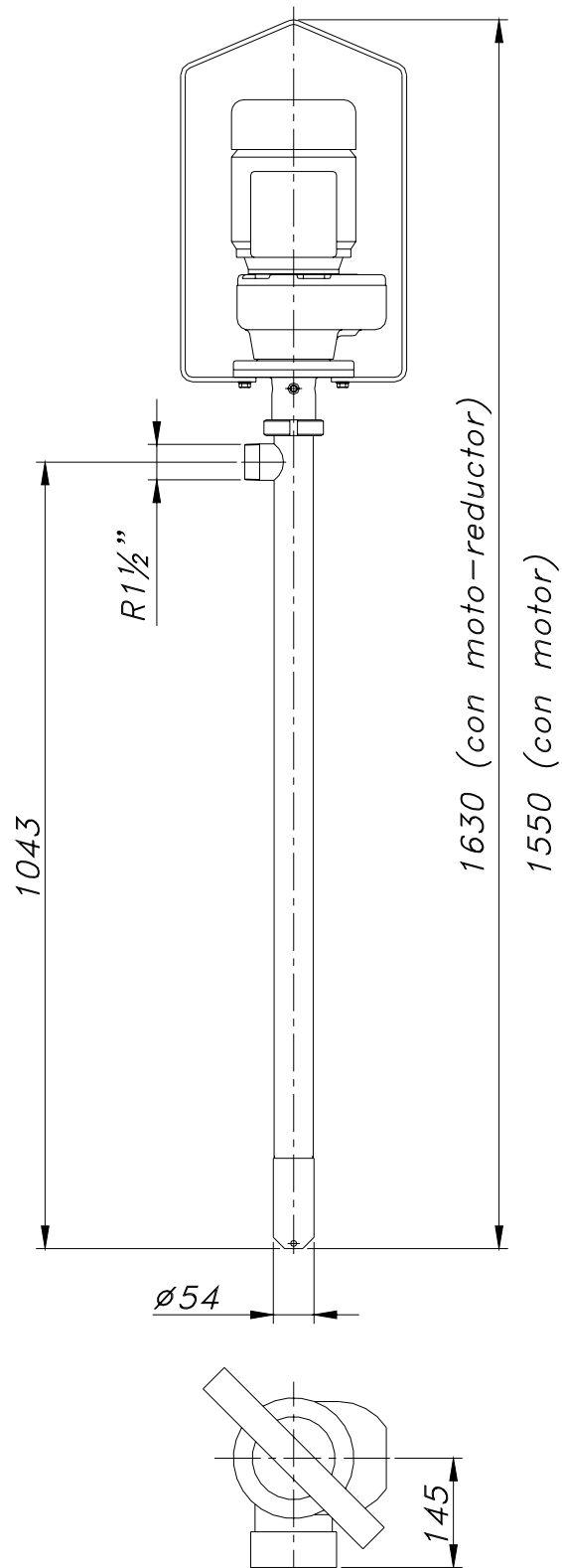





## 8.5. LISTA DE PIEZAS

| Posición | Descripción           | Cantidad | Material              |
|----------|-----------------------|----------|-----------------------|
| 01       | Cuerpo                | 1        | AISI 316L             |
| 04       | Soporte brida         | 1        | AISI 304              |
| 06       | Soporte accionamiento | 1        | AISI 304              |
| 08       | Cierre mecánico       | 1        | -                     |
| 09       | Tapa bomba            | 1        | AISI 316L             |
| 21       | Rotor                 | 1        | AISI 316L             |
| 22       | Estátor               | 1        | AISI 316L + NBR negro |
| 24       | Barra transmisión     | 1        | AISI 316L             |
| 31       | Casquillo tope cierre | 1        | AISI 316L             |
| 31A      | Arandela tope         | 1        | AISI 316L             |
| 52       | Tornillo hexagonal    | 1        | A2                    |
| 52A      | Tornillo hexagonal    | 1        | A2                    |
| 52B      | Tornillo hexagonal    | 2        | A2                    |
| 52C      | Tornillo hexagonal    | 2        | A2                    |
| 53       | Arandela plana        | 2        | A2                    |
| 53A      | Arandela plana        | 4        | A2                    |
| 54       | Tuerca hexagonal      | 2        | A2                    |
| 55       | Espárrago             | 1        | A2                    |
| 80       | Junta tórica          | 1        | NBR                   |
| 93       | Accionamiento         | 1        | -                     |



NOTAS

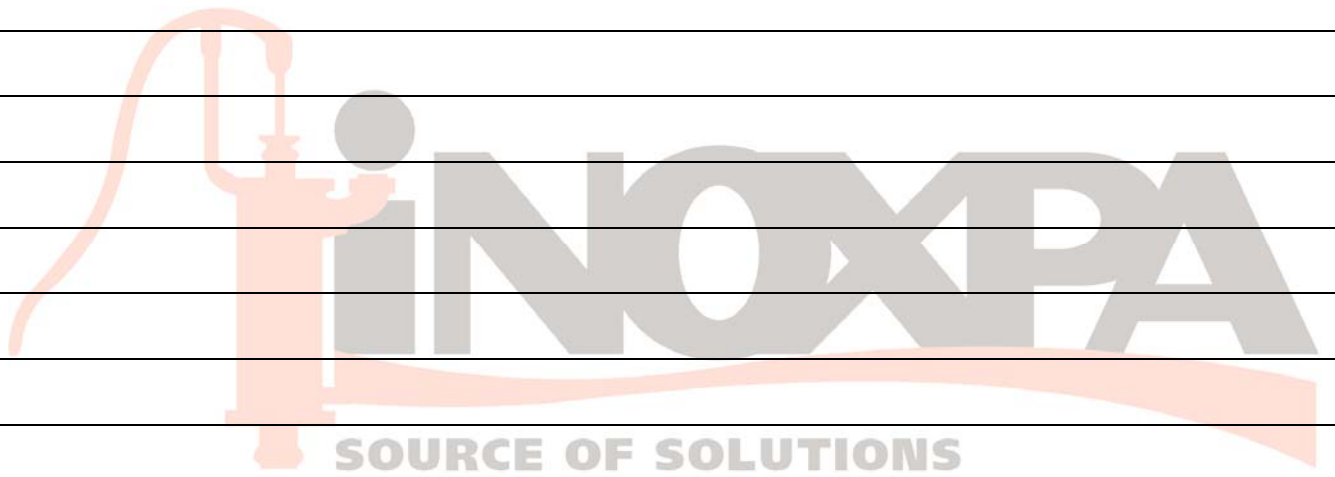

**INOXPA, S.A.**

c/ Telers, 54 – PO Box 174  
17820 BANYOLES (GIRONA)  
Tel: 34 972575200  
Fax: 34 972575502  
e-mail: [inoxpa@inoxpa.com](mailto:inoxpa@inoxpa.com)  
[www.inoxpa.com](http://www.inoxpa.com)

**DELEGACIÓN LEVANTE**

PATERNA (VALENCIA)  
Tel: 963 170 101  
Fax: 963 777 539  
e-mail: [inoxpa.levante@inoxpa.com](mailto:inoxpa.levante@inoxpa.com)

**LA CISTÉRNIGA (VALLADOLID)**

Tel: 983 403 197  
Fax: 983 402 640  
e-mail: [sta.valladolid@inoxpa.com](mailto:sta.valladolid@inoxpa.com)

**INOXPA SOLUTIONS LEVANTE**

PATERNA (VALENCIA)  
Tel: 963 170 101  
Fax: 963 777 539  
e-mail: [isf@inoxpa.com](mailto:isf@inoxpa.com)

**ST. SEBASTIEN sur LOIRE**

Tel/Fax: 33 130289100  
e-mail: [inoxpa.fr@inoxpa.com](mailto:inoxpa.fr@inoxpa.com)

**INOXPA ALGERIE**

ROUIBA  
Tel: 213 21856363 / 21851780  
Fax: 213 21854431  
e-mail: [inoxpalgerie@inoxpa.com](mailto:inoxpalgerie@inoxpa.com)

**INOXPA UK LTD**

SURREY  
Tel: 44 1737 378 060 / 079  
Fax: 44 1737 766 539  
e-mail: [inoxpa-uk@inoxpa.com](mailto:inoxpa-uk@inoxpa.com)

**INOXPA SKANDINAVIEN A/S**

HORSENS (DENMARK)  
Tel: 45 76 286 900  
Fax: 45 76 286 909  
e-mail: [inoxpa.dk@inoxpa.com](mailto:inoxpa.dk@inoxpa.com)

**INOXPA SPECIAL PROCESSING  
EQUIPMENT, CO., LTD.**

JIA XING (China)  
Tel.: 86 573 83 570 035 / 036  
Fax: 86 573 83 570 038

**INOXPA WINE SOLUTIONS**

VENDARGUES (FRANCE)  
Tel: 33 971 515 447  
Fax: 33 467 568 745  
e-mail: [frigail.fr@inoxpa.com](mailto:frigail.fr@inoxpa.com) /  
[npourtaud.fr@inoxpa.com](mailto:npourtaud.fr@inoxpa.com)

**DELEGACIÓN NORD-ESTE /**

BARBERÀ DEL VALLÈS (BCN)  
Tel: 937 297 280  
Fax: 937 296 220  
e-mail: [inoxpa.nordeste@inoxpa.com](mailto:inoxpa.nordeste@inoxpa.com)

**DELEGACIÓN CENTRO**

ARGANDA DEL REY (MADRID)  
Tel: 918 716 084  
Fax: 918 703 641  
e-mail: [inoxpa.centro@inoxpa.com](mailto:inoxpa.centro@inoxpa.com)

**LOGROÑO**

Tel: 941 228 622  
Fax: 941 204 290  
e-mail: [sta.rioja@inoxpa.com](mailto:sta.rioja@inoxpa.com)

**INOXPA SOLUTIONS FRANCE**

GLEIZE  
Tel: 33 474627100  
Fax: 33 474627101  
e-mail: [inoxpa.fr@inoxpa.com](mailto:inoxpa.fr@inoxpa.com)

**WAMBRECHIES**

Tel: 33 320631000  
Fax: 33 320631001  
e-mail: [inoxpa.nord.fr@inoxpa.com](mailto:inoxpa.nord.fr@inoxpa.com)

**INOXPA SOUTH AFRICA (PTY) LTD**

JOHANNESBURG  
Tel: 27 117 945 223  
Fax: 27 866 807 756  
e-mail: [sales@inoxpa.com](mailto:sales@inoxpa.com)

**S.T.A. PORTUGUESA LDA**

VALE DE CAMBRA  
Tel: 351 256 472 722  
Fax: 351 256 425 697  
e-mail: [comercial.pt@inoxpa.com](mailto:comercial.pt@inoxpa.com)

**IMPROVED SOLUTIONS**

VALE DE CAMBRA  
Tel: 351 256 472 140 / 138  
Fax: 351 256 472 130  
e-mail: [isp.pt@inoxpa.com](mailto:isp.pt@inoxpa.com)

**INOXRUS**

MOSCOW (RUSIA)  
Tel / Fax: 74 956 606 020  
e-mail: [moscow@inoxpa.com](mailto:moscow@inoxpa.com)

**INOXPA UCRANIA**

KIEV  
Tel: 38 050 720 8692  
e-mail: [kiev@inoxpa.com](mailto:kiev@inoxpa.com)

**ZARAGOZA**

Tel: 976 591 942  
Fax: 976 591 473  
e-mail: [inoxpa.aragon@inoxpa.com](mailto:inoxpa.aragon@inoxpa.com)

**DELEGACIÓN STA**

GALDACANO (BILBAO)  
Tel: 944 572 058  
Fax: 944 571 806  
e-mail: [sta@inoxpa.com](mailto:sta@inoxpa.com)

**DELEGACIÓN SUR**

JEREZ DE LA FRONTERA (CÁDIZ)  
Tel / Fax: 956 140 193  
e-mail: [inoxpa.sur@inoxpa.com](mailto:inoxpa.sur@inoxpa.com)

**CHAMBLY (PARIS)**

Tel: 33 130289100  
Fax: 33 130289101  
e-mail: [isf@inoxpa.com](mailto:isf@inoxpa.com)

**INOXPA AUSTRALIA PTY (LTD)**

MORNINGTON (VICTORIA)  
Tel: 61 3 5976 8881  
Fax: 61 3 5976 8882  
e-mail: [inoxpa.au@inoxpa.com](mailto:inoxpa.au@inoxpa.com)

**INOXPA USA, Inc**

SANTA ROSA  
Tel: 1 7075 853 900  
Fax: 1 7075 853 908  
e-mail: [inoxpa.us@inoxpa.com](mailto:inoxpa.us@inoxpa.com)

**INOXPA ITALIA, S.R.L.**

BALLO DI MIRANO – VENEZIA  
Tel: 39 041 411 236  
Fax: 39 041 5128 414  
e-mail: [inoxpa.it@inoxpa.com](mailto:inoxpa.it@inoxpa.com)

**INOXPA INDIA PVT. LTD.**

Maharashtra, INDIA.  
Tel: 91 2065 008 458  
[inoxpa.in@inoxpa.com](mailto:inoxpa.in@inoxpa.com)

**SAINT PETERSBURG (RUSIA)**

Tel: 78 126 221 626 / 927  
Fax: 78 126 221 926  
e-mail: [spb@inoxpa.com](mailto:spb@inoxpa.com)

Además de nuestras delegaciones, INOXPA opera con una red de distribuidores independientes que comprende un total de más de 50 países en todo el Mundo. Para más información consulte nuestra página web. [www.inoxpa.com](http://www.inoxpa.com)

Información orientativa. Reservándonos el derecho de modificar cualquier material o característica sin previo aviso.